



WORKER®

PISTOLA DE PINTURA



MODELO: 387380
AR DIRETO



ANTES DE UTILIZAR O EQUIPAMENTO, LEIA AS NORMAS DE SEGURANÇA E SIGA TODAS AS INSTRUÇÕES CONTIDAS NESTE INFORMATIVO TÉCNICO.

Manual de
Instruções

06/2017

Imagem meramente ilustrativa.

A Pistola de Pintura WORKER é testada, inspecionada e embalada na planta de produção. Ao receber o produto certifique-se de que não ocorreram danos e, caso constate alguma inconformidade, entre em contato com a assistência técnica ou revendedor para orientação.

Siga rigorosamente as instruções de operação.

IMPORTANTE!

Antes da primeira utilização, leia e siga todas as instruções, conheça as aplicações, limitações e riscos potenciais deste equipamento e informe-se sobre as normas de segurança. Guarde este manual para referência futura.

Este equipamento não se destina à utilização por pessoas com capacidades físicas, sensoriais ou mentais reduzidas, crianças ou ainda por pessoas com falta de experiência e conhecimento, a menos que estas tenham recebido instruções referentes à sua utilização ou estejam sob a supervisão de uma pessoa responsável pela sua segurança.

Recomenda-se que as crianças sejam supervisionadas para assegurar que não brinquem com o equipamento.

ORIENTAÇÕES GERAIS

LEIA ATENTAMENTE ESTE MANUAL DE INSTRUÇÕES ANTES DE UTILIZAR A PISTOLA DE PINTURA AR DIRETO WORKER.

Utilize a pistola somente para os fins a que se destina. Qualquer outro tipo de utilização é considerado inadequado e danos ou ferimentos de qualquer natureza são de responsabilidade exclusiva do operador.

SEGURANÇA

PROTEÇÃO PESSOAL

- » Utilize EPI's (Equipamentos de Proteção Individual) como: luvas, mangotes, aventais, protetores auriculares, óculos, máscaras respiratórias, botas..., sempre de acordo com a atividade a ser desenvolvida;
- » Ruídos excessivos podem causar danos à audição, utilize protetores auriculares para sua proteção e não permita que outras pessoas sem o EPI permaneçam no ambiente;
- » Nunca utilize oxigênio ou qualquer outro gás, não pulverize ácidos, elementos corrosivos, pesticidas ou materiais que sejam combustíveis;
- » Conheça os riscos potenciais para a saúde dos materiais a serem utilizados, especialmente em casos de alergia a algum dos seus componentes. Sempre siga as orientações do fabricante do produto;
- » Utilize proteção respiratória adequada e mantenha visitantes afastados do local de trabalho. A névoa pulverizada e os vapores dos solventes são nocivos para a saúde. Trabalhe apenas em locais bem ventilados para dissipar os vapores provenientes da pulverização;
- » Trabalhe de forma a impedir que a névoa de pulverização seja transportada a grandes distâncias, por exemplo, pelo vento, e possa provocar danos;
- » Nunca pulverize em sua direção, de outras pessoas, animais ou superfícies delicadas;
- » Caso a pistola de pintura apresente qualquer irregularidade, suspenda imediatamente o uso.

PERIGO DE INCÊNDIO E CHOQUE ELÉTRICO

- » Nunca utilize a pistola de pintura em local que contenha líquidos, gases ou poeiras inflamáveis ou explosivos. O uso de compressores de ar pode provocar faíscas que podem inflamar ou causar combustão;
- » O compressor de ar é alimentado por uma fonte de energia elétrica, nunca trabalhe com luvas, mãos ou roupas molhadas, nem em ambientes alagados, pode causar choques elétricos;
- » Retire do local de trabalho fontes de dissipação de calor ou energia como: fogo, cigarros acesos, centelhas, fios incandescentes, superfícies quentes, entre outros.

SEGURANÇA NO MANUSEIO/ OPERAÇÃO

- » Mantenha o seu posto de trabalho limpo e bem iluminado;
- » Mantenha crianças e outras pessoas afastadas durante a utilização deste equipamento;
- » Use reguladores de ar ajustados até 2,0 a 3,5 bar;
- » Nunca submeta a pistola de pintura a uma pressão acima de 3,5 bar;
- » Desconecte a pistola da mangueira de ar quando não estiver em operação;
- » Sempre que precisar de algum ajuste, reparo ou manutenção, procure uma assistência técnica autorizada;
- » Siga sempre as regras de segurança.

ESPECIFICAÇÕES

- » Tipo de alimentação: Sucção
- » Entrada de ar: 1/4" NPT
- » Diâmetro opcional de bico: 0,8 mm - 1,3 mm
- » Pressão de trabalho da pistola: 3,5 Bar (29 lbf/pol² a 50 lbf/pol²)
- » Capacidade de pintura: 750 cc
- » Consumo de ar médio: 100-171 L/min
- » Largura padrão: 200 - 250 mm
- » Peso: 0,63 kg (1,4 lbs)
- » Nível de pressão sonora: 71.6 dB (A)
- » Nível de potência sonora: 82.6dB (A)

DIAGRAMA



VISTA EXPLODIDA

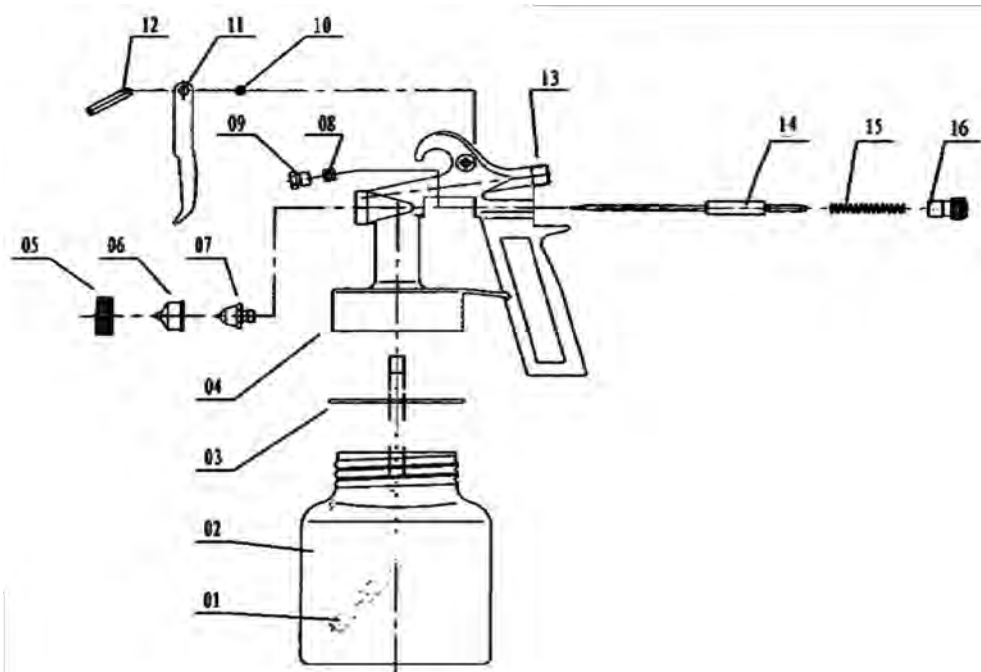

01. Cano de sucção**09. Guia da agulha****02. Recipiente****10. Retentor de estalo****03. Vedação****11. Gatilho****04. Corpo do *spray*****12. Pino do gatilho****05. Porca****13. Entrada de ar****06. Capa de ar****14. Agulha de ajuste de fluido****07. Bico de ar****15. Mola da agulha****08. Arruela****16. Parafuso de ajuste de fluido**

OPERAÇÃO

- » Prepare o material a ser utilizado de acordo com as instruções do fabricante;
- » Antes de colocar o produto a ser utilizado no recipiente, passe-o por um elemento filtrante adequado ao material escolhido;
- » Abasteça $\frac{3}{4}$ do recipiente com o material a ser utilizado;
- » Pressione o gatilho para saída de ar;
- » Ajuste a entrada de ar e o volume de saída de produto;

IMPORTANTE

- » Antes de iniciar o trabalho, certifique-se que todos os parafusos e tampas da pistola estejam adequadamente fixados e que o gatilho e a agulha se movimentam adequadamente;
- » Nunca adapte a pistola para quaisquer outras aplicações. Somente use peças, agulhas e acessórios originais;
- » É recomendada a instalação de uma válvula ou um registro de vazão próximo à pistola.

REGULAGEM DO VOLUME DE AR/PRODUTO

- » Girando o botão no sentido horário, diminuirá o volume do produto a ser aplicado;
- » Girando no sentido anti-horário, o volume será maior.

REGULAGEM DO JATO

- » Girando o botão para a direita, tornará o jato circular;
- » Girando para esquerda, tornará o jato elíptico.



TÉCNICA DE PINTURA

- » Prepare com cuidado a superfície a ser pintada, eliminando resíduos como poeira, óleo, entre outros. O resultado do trabalho dependerá do grau de limpeza e uniformidade da superfície a ser pintada;
- » Não cubra as superfícies a serem pintadas. Proteja apenas rosca e elementos semelhantes no objeto que irá pintar;
- » Inicie a pintura fora dos limites do trabalho e evite interrupções dentro da área de pintura;
- » O movimento de pintura deve partir do braço e não da articulação da mão. Certifique-se de que a distância entre a pistola de pintura e a área de trabalho se mantém constante durante toda a operação, permanecendo a uma distância de aproximadamente 13 cm a 30 cm, dependendo da largura do jato desejado;
- » Não trabalhe com a pistola de pintura deitada, para que a camada do material aplicado seja uniforme e que não haja vazamento;
- » Não pare o movimento da pistola durante a pintura;
- » Solte o gatilho no final de cada passada enquanto a pistola ainda está se movendo e inicie a passada seguinte de tal forma que a pistola já esteja em movimento quando o gatilho for acionado novamente;
- » É recomendado realizar testes em um cartão ou um objeto semelhante ao que será pintado para determinar a quantidade correta de material a ser aplicado e avaliar o aspecto da pintura;
- » Se o material utilizado escorrer na superfície onde está sendo aplicado, a pistola pode estar muito próxima da superfície, pode estar sendo aplicado muito produto em uma demão ou a técnica não está adequada;
- » Se houver uma névoa excessiva ou o *spray* estiver se dissipando no ar sem ser depositado na superfície, a pistola pode estar com uma distância maior que a adequada para a superfície a ser pintada;
- » Cada passada da pistola deve recobrir aproximadamente metade da passada anterior. Não tente obter uma cobertura completa nas primeiras passadas. Duas ou mais demãos leves são melhores do que uma muito pesada.

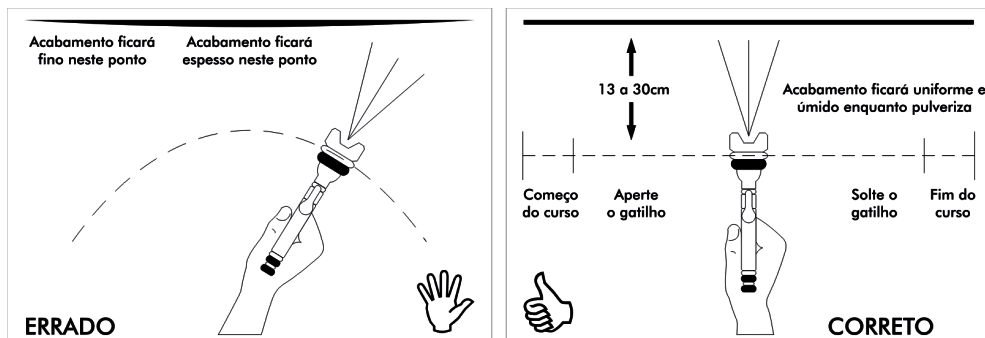

LIMPEZA E MANUTENÇÃO

ATENÇÃO!

Sempre que fizer pausas prolongadas ou finalizar o trabalho, limpe a pistola de pintura. A limpeza adequada é condição necessária para o seu correto funcionamento e manutenção da garantia.

1. Desconecte a pistola do compressor;
2. Retire o recipiente;
3. Transfira o restante do material de pintura para a embalagem original;
4. Acione o gatilho para eliminar resíduos do material de pintura de seu interior;
5. Coloque solvente ou água no recipiente (de acordo com o material de pintura utilizado e seguindo as orientações do fabricante do produto);

IMPORTANTE!

- » Não utilize soluções alcalinas (soda e ácidos) para a limpeza da pistola;
- » Para evitar danos à gaxeta e à lubrificação das partes móveis, não mergulhe o corpo da pistola em solvente.

6. Monte novamente a pistola;
7. Pulverize o solvente ou a água em direção a um recipiente ou pano de limpeza;
8. Agite a pistola para soltar a tinta do seu interior e limpar a passagem de fluido;
9. Repita a operação até que o solvente ou a água saia com aspecto transparente;
10. Retire e esvazie o recipiente;
11. Retire o espalhador e mergulhe-o no solvente;
12. Limpe o exterior da pistola de pintura e do recipiente com um pano umedecido em água;
13. Lubrifique a agulha com vaselina líquida após a limpeza;
14. Remonte a pistola e acione algumas vezes o gatilho para que ocorra a lubrificação da gaxeta e da agulha.

IMPORTANTE!

- » Não retire outras peças para limpeza;
- » Não utilize objetos metálicos e/ou pontiagudos para realizar a limpeza da pistola de pintura.

RESOLUÇÃO DE PROBLEMAS

PROBLEMA	CAUSA PROVÁVEL	SOLUÇÃO
Vibração ou jato descontínuo	<ol style="list-style-type: none"> 1. Quantidade de produto insuficiente. 2. Recipiente fixado muito longe. 3. Engate de entrada de ar frouxo. 4. Porca da agulha ressecada ou frouxa. 5. Bico obstruído. 	<ol style="list-style-type: none"> 1. Adicione produto no recipiente. 2. Rosqueie para mais perto. 3. Aperte o engate. 4. Lubrifique ou aperte. 5. Limpe o bico.
Jato em forma de arco	<ol style="list-style-type: none"> 1. Agulha desgastada ou frouxa. 2. Material acumulado no espalhador. 	<ol style="list-style-type: none"> 1. Aperte ou troque a agulha. 2. Remova as obstruções do orifício, mas não utilize objetos metálicos.
Jato não é uniforme	<ol style="list-style-type: none"> 1. Material acumulado no espalhador. 2. Engate de entrada de ar sujo ou desgastado. 	<ol style="list-style-type: none"> 1. Limpe ou troque o espalhador. 2. Limpe ou troque o engate.
O centro do jato é muito estreito	<ol style="list-style-type: none"> 1. Produto muito diluído ou pouco diluído. 2. Pressão de ar muito alta. 	<ol style="list-style-type: none"> 1. Regule a viscosidade do produto. 2. Reduza a pressão.
Jato irregular / insuficiente	<ol style="list-style-type: none"> 1. Produto muito espesso. 2. Pressão de ar muito baixa. 	<ol style="list-style-type: none"> 1. Regule a viscosidade do produto. 2. Aumente a pressão.
Vazamento de ar no espalhador sem puxar o gatilho	<ol style="list-style-type: none"> 1. Haste da válvula de ar aderente. 2. Sujeira na válvula de ar. 3. Válvula de ar danificada ou desgastada. 4. Mola da válvula de ar quebrada. 5. Haste da válvula torta. 	<ol style="list-style-type: none"> 1. Lubrifique. 2. Limpe. 3. Troque. 4. Troque. 5. Troque.
Pulverização excessiva	<ol style="list-style-type: none"> 1. Pressão de ar muito alta. 2. Muito longe da superfície de trabalho. 3. Curso inadequado (arco, movimento muito rápido). 	<ol style="list-style-type: none"> 1. Reduza a pressão. 2. Ajuste à distância apropriada. 3. Mova num ritmo moderado, paralelo à superfície.
Não há pulverização	<ol style="list-style-type: none"> 1. Sem pressão na pistola. 2. Controle de produto fechado ou insuficiente. 3. Produto muito pesado. 	<ol style="list-style-type: none"> 1. Verifique o sistema de ar. 2. Abra o controle de produto. 3. Dilua o produto ou mude para a pressão necessária.

CERTIFICADO DE GARANTIA

A WORKER garante por 6 (seis) meses, a partir da data de compra e mediante a apresentação da nota fiscal, o reparo da Pistola de Pintura Ar Direto nos postos autorizados, desde que sejam constatados defeitos do equipamento, ou de materiais, devidamente avaliados pelo assistente autorizado.

Esta garantia limita-se à substituição de peças e execução dos serviços necessários para o correto funcionamento da Pistola de Pintura Ar Direto WORKER. As despesas provenientes de transporte para encaminhar o equipamento até o assistente técnico autorizado mais próximo são de inteira responsabilidade do proprietário.

A WORKER isenta-se de responsabilidades por eventuais paralisações do equipamento, respondendo apenas pelo reparo, deixando-a em perfeitas condições de uso, desde que constatado defeito de fabricação.

A garantia não cobre desgaste natural, adaptações de peças ou uso de acessórios não originais, uso indevido ou esforço excessivo do equipamento, reparos ou consertos executados em oficinas ou por pessoas não autorizadas e não qualificadas. Também estão descobertos arranhões, fissuras, trincas ou qualquer outro dano causado à sua superfície em razão de movimentação, transporte e/ou estocagem.

Para solicitação de conserto em garantia preencha o formulário abaixo, devidamente carimbado pela loja onde o produto foi adquirido e encaminhe o equipamento para o assistente técnico autorizado mais próximo, acompanhada da nota fiscal de compra.

Modelo:	Nº Série:	Tensão:
Nome do proprietário:		
Endereço:		
Cidade:	UF:	CEP:
Telefone:	E-mail:	
Revendedor:	Telefone:	
Nº Nota Fiscal:	Data da venda:	
Carimbo do revendedor:		



WORKER®

Fabricado na China
 Importado e distribuído por:
 FNCL CNPJ 76.639.285/0001-77
 Atendimento ao cliente: (41) 2109 8005
www.worker.com.br

06/2017

ATENÇÃO!
 UTILIZE SEMPRE EQUIPAMENTOS
 DE PROTEÇÃO INDIVIDUAL (EPI).



